

# CONTAINERKLAPPE DKZ 105 SK

CONTAINER BUTTERFLY VALVE



## DKZ 105 SK Containerklappe / Container Butterfly Valve

Leichte Containerabsperrklappe der Baureihe DKZ 105 in Sternform mit Rasterhandhebel.

- ▲ **Nennweitenbereich: DN 150 - DN 300**
- ▲ **Betriebstemperatur: - 40°C bis + 200°C \***
- ▲ **Differenzdruck: bis 2 bar \***
- ▲ **Manschette austauschbar**

\* Einsatzgrenzen sind immer abhängig von Nennweite, Temperatur, Werkstoffkombination. Entscheidend sind die im Auftrag festgelegten Parameter.

*Container Butterfly Valve type DKZ 105 SK, star shaped, with ratched hand lever*

- ▲ *Range of Nominal Widths: DN 150 - DN 300*
- ▲ *Operating Temperature: - 40°C to + 200°C \**
- ▲ *Differential Pressure: up to 2 bar \**
- ▲ *Sleeve: replaceable*

*\* Operational limitations depend on nominal width, temperature and composite materials. Crucial are the parameters set in the confirmation.*

# DKZ 105 SK CONTAINERKLAPPE

## CONTAINER BUTTERFLY VALVE

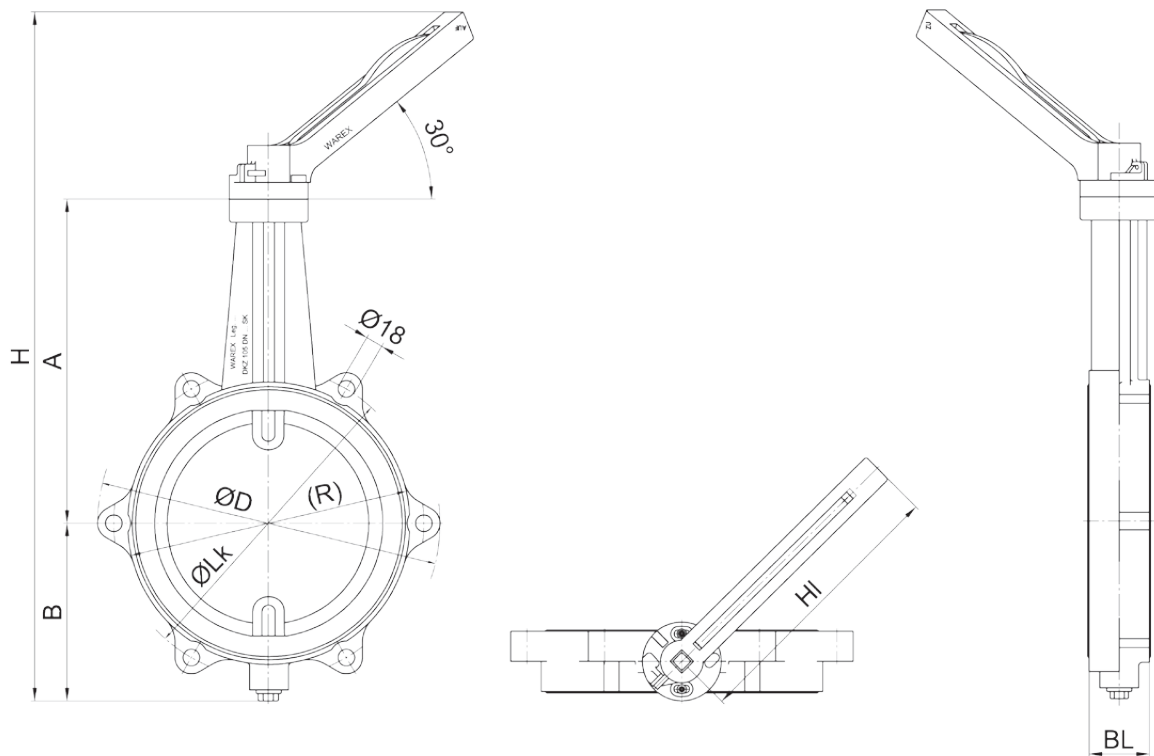

### DKZ 105 SK Containerklappe / Container Butterfly Valve

DN	A	B	(H)	HI	(R)	BL	ØD	ØLk	n
150	280	153	638	299	210	44	265	225	4
200	305	178	688	299	264	54	320	280	6
250	350	194	748	299	305	68	370	335	6
300	303	237	744	299	371	78	437	395	6

(l) = Abweichungen möglich / May vary

n = Anzahl Flanschbohrungen / Quantity of flange holes

We reserve all rights and changes  
Technische und maßliche Änderungen vorbehalten