

CONTAINERKLAPPE DKZ 105 SK

CONTAINER BUTTERFLY VALVE



DKZ 105 SK Containerklappe / Container Butterfly Valve

Leichte Containerabsperrrklappe der Baureihe DKZ 105 in Sternform mit Fallriegelarretierung.

- ▲ Nennweitenbereich: DN 150 - DN 300
- ▲ Betriebstemperatur: - 40°C bis + 200°C *
- ▲ Differenzdruck: bis 2 bar *
- ▲ Manschette austauschbar

* Einsatzgrenzen sind immer abhängig von Nennweite, Temperatur, Werkstoffkombination. Entscheidend sind die im Auftrag festgelegten Parameter.

Container Butterfly Valve type DKZ 105 SK, star shaped, with drop lock system.

- ▲ *Range of Nominal Widths: DN 150 - DN 300*
- ▲ *Operating Temperature: - 40°C to + 200°C **
- ▲ *Differential Pressure: up to 2 bar **
- ▲ *Sleeve: replaceable*

** Operational limitations depend on nominal width, temperature and composite materials. Crucial are the parameters set in the confirmation.*

DKZ 105 SK CONTAINERKLAPPE

CONTAINER BUTTERFLY VALVE

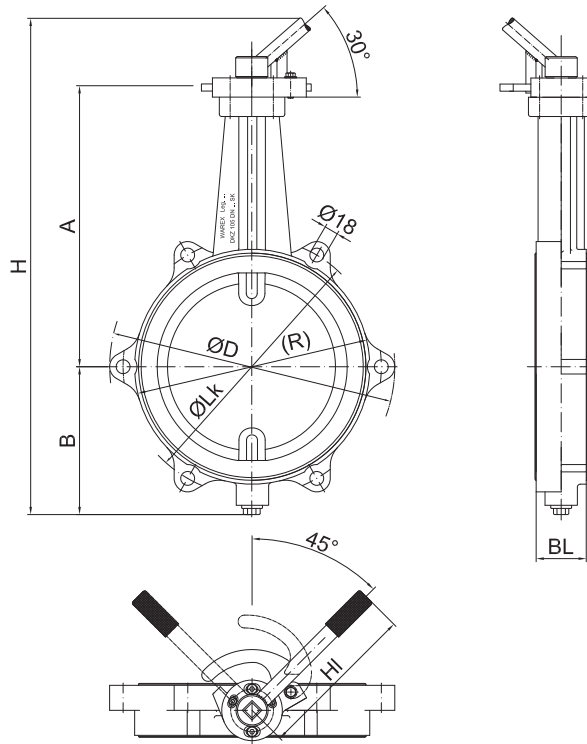

DKZ 105 SK Containerklappe / Container Butterfly Valve

DN	A	B	(H)	HI	(R)	BL	ØD	ØLk	n
150	280	153	648	320	210	44	265	225	4
200	305	178	698	320	264	54	320	280	6
250	350	194	759	320	305	68	370	335	6
300	303	237	755	320	371	78	437	395	6

() = Abweichungen möglich / May vary

n = Anzahl Flanschbohrungen / Quantity of flange holes

We reserve all rights and changes
Technische und maßliche Änderungen vorbehalten