

# CONTAINERKLAPPE DKZ 105 VK

CONTAINER BUTTERFLY VALVE



## DKZ 105 VK Containerklappe / Container Butterfly Valve

Containerabsperklappe der Baureihe DKZ 105 VK in Vollflanschausführung mit Handgetriebe.

- ▲ **Nennweitenbereich: DN 150 - DN 350**
- ▲ **Betriebstemperatur: - 40°C bis + 200°C \***
- ▲ **Differenzdruck: bis 2 bar \***
- ▲ **Manschette austauschbar**

\* Einsatzgrenzen sind immer abhängig von Nennweite, Temperatur, Werkstoffkombination. Entscheidend sind die im Auftrag festgelegten Parameter.

*Container Butterfly Valve type DKZ 105 VK, in full flange execution, with worm gear.*

- ▲ *Range of Nominal Widths: DN 150 - DN 350*
- ▲ *Operating Temperature: - 40°C to + 200°C \**
- ▲ *Differential Pressure: up to 2 bar \**
- ▲ *Sleeve: replaceable*

*\* Operational limitations depend on nominal width, temperature and composite materials. Crucial are the parameters set in the confirmation.*

# DKZ 105 VK CONTAINERKLAPPE

## CONTAINER BUTTERFLY VALVE

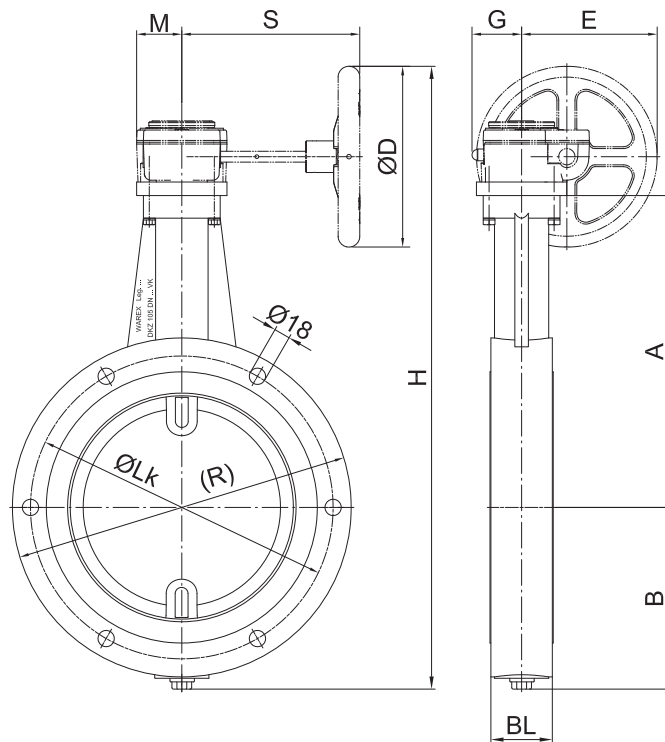

### DKZ 105 VK Containerklappe / Container Butterfly Valve

DN	A	B	(H)	Bl	(R)	ØLk	n	M	S	G	E	ØD	Typ
													Type
150	280	153	576	44	275	225	4	50	197	56	150	200	232-08
200	305	178	626	54	340	280	6	50	197	56	150	200	232-08
250	345	206	755	68	375	335	6	88	361	79	230	300	232-13
300	370	232	810	78	446	395	6	88	361	79	230	300	232-13
350	439	258	905	67	480	445	6	88	361	79	230	300	232-13

() = Abweichungen möglich / May vary

n = Anzahl Flanschbohrungen / Quantity of flange holes

Getriebeauslegung je nach Einsatzbedingungen abweichend

Driving selection according to different operating conditions

We reserve all rights and changes  
Technische und maßliche Änderungen vorbehalten